

この度は、タマゾーブラシレスモーターER-201035nをお買い上げいただきありがとうございます。
ご使用につきましては説明書をよく読み安全に使用してください。

使用上の注意:

- ・本体を分解しないでください。
- ・許容範囲以上の電圧をかけないでください。
- ・無負荷でモーターを回さないでください。ESCまたはモーターが壊れる恐れがあります。

1、ブラシレスモーター専用のESC(スピードコントローラー)を使用してください。

ブラシレスモーター用のESCは、モーター側に3本のケーブルが出ています。2本のケーブルしか出ていないESC(ブラシモーター用)は使用しないでください。動かないだけでなく、モーターやESCを壊してしまいます。

- 2、モーターから出ている3本のケーブルにコネクタを半田付けします。コネクタは、ゴールドコネクタ-SS(33242)または、ゴールドコネクタ-MINI(33259)をお使いください。
- 3、ESCはヘリ用の物をご使用下さい。飛行機用を使用するとギア欠けなどのトラブルの原因となります。
- 4、ESCは、十分な電流許容範囲のあるものをご使用ください。TahmaoM-2512-3sHeli(48445)をお勧めします。
- 5、モーターの回転が逆の場合には、モーターとESCをつないでいるケーブル3本の内、2本を入れ替えて下さい。
- 6、ピニオンギアは下記イラストの位置になるようにネジロック剤を使用して取り付けして下さい。

仕様:

電圧範囲 Li-Po 2~3セル
最大効率電流 8-12 A (>75%)
KV値 3500
寸法 26x26 mm
シャフト径 2.3 mm
重量(ケーブル込み) 46 g
推奨機体 400クラス電動ヘリ
SHOUGUN400 CLIP400など

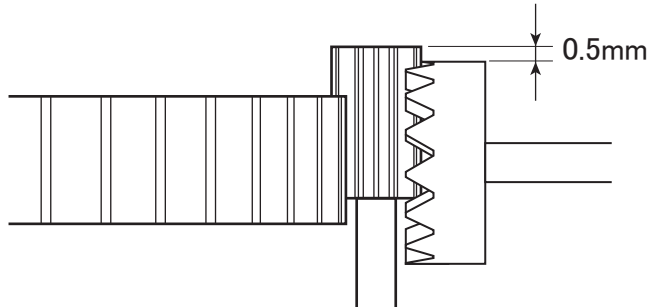

修理について:

修理を希望される場合には、不具合の症状を出来るだけ詳しく書いたメモを添付の上、現金5000円を添えて弊社までお送りください。

Tahmazo日本総代理店
株式会社OK模型
〒577-0808 東大阪市横沼町3-3-11
TEL:06-6725-2031 FAX:06-6725-2034
mail@okmodel.co.jp

保障について:

初期不良のみ補償の対象となります。購入より7日以内に弊社までご連絡ください。メールまたはFAXでOKです。