

この度は、タマゾー充電器をお買い上げいただきありがとうございます。ご使用につきましては説明書をよく読み安全に注意してください。充放電中は、目を離さないようにしてください。また、充放電時には、バッテリー及び充電器を可燃物の上に置かないようにして下さい。

スペック

入力電圧: 11~15V

ニッカド、ニッケルは1~10セルまで充電可(サイクル可)、リチウムイオン、ポリマーは3セル(11,1V)まで、鉛バッテリーは12Vまで
充電電流: 0.1A~3A(100mAステップ)、放電電流: 10mA~500mA(10mAステップ)、

放電カットオフ電圧: ニッカド、ニッケルは0.1V~12V(0.1Vステップ)、リチウムイオン、ポリマー、鉛バッテリーはバッテリーのセル数検知電圧

使用方法

充電器を12Vバッテリーに接続します。エンジンが運転中のバッテリーやスイッチング電源には接続しないでください。

充電器が正常に作動しない可能性があります。

BATT.TYPEボタンを押して充電するバッテリーをセレクトします。

ボタンを押すたびに、ニッカド(NiCd)>ニッケル水素(NiMH)>リチウム(LiI) >鉛電池(Pd)の順に変わります。

充電電流の設定はバッテリーによって異なります。バッテリーの説明書をお読みください。

間違った電池の種類を選ぶと、充電されないだけでなく、電池の破損及び火災の原因となりますので十分に注意してください。

バッテリーを充電端子に接続します。ENTERボタンを3秒以上押すと充電は開始されます。

充電途中に強制的に終了する場合にはENTERボタンを3秒以上押すと終了します。

修理について

修理を希望される場合には、不具合の症状を出来るだけ詳しく書いたメモを添付の上、現金7000円を添えて弊社まで直接お送りください。

充放電中のディスプレイ表示

CHG 030:25 00000	DCH 030:25 00000
NC +3.00A 10.75V	NC +3.00A 10.75V

完了時のディスプレイ表示

END 030:00 00000
NC 100mA 10.75V

データディスプレイ表示

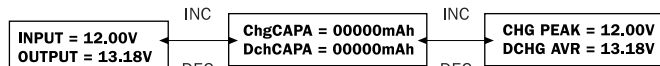

充電器が電源に接続された時、または充放電が完了した時にBATT.TYPEボタンを3秒以上押すとデータディスプレイ表示に切り替わります。DECとINCボタンを押すことによって表示は切り替わります。3秒以上何れのボタンも押されない場合にはメインの表示に戻ります。

ニッカドモード表示

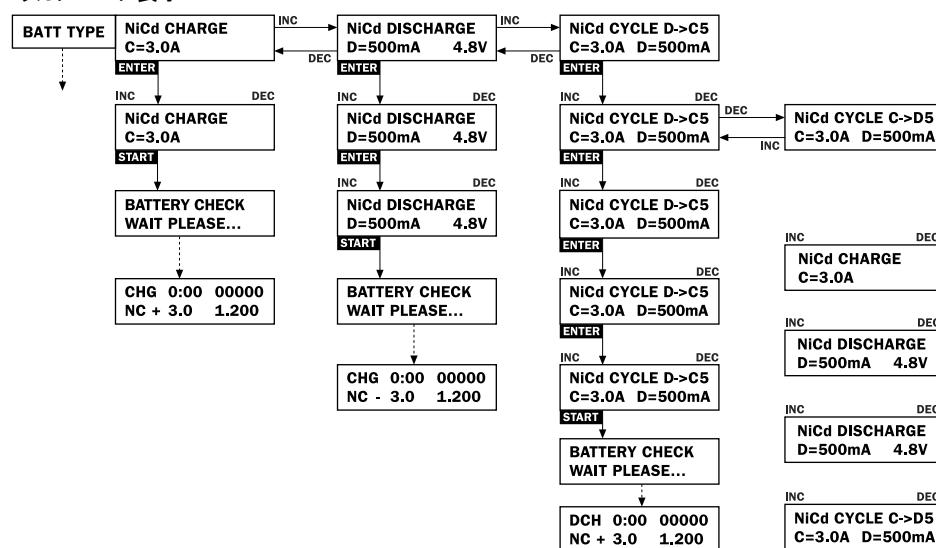

ニッケル水素モード表示

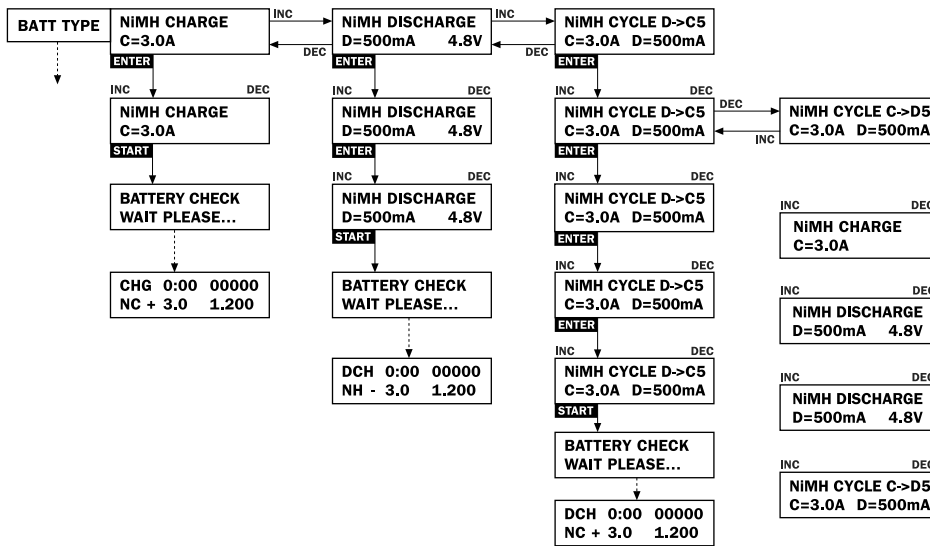

充電電流の選択
 充電電流は0.1Aから3.0AまでINCとDECボタンによって変更できます。ニッケル水素は1C以下で設定。

放電電流の選択
 放電電流は10mAから500mAまでINCとDECボタンによって変更できます。

放電電圧の選択
 放電電圧は0.1Vから12VまでINCとDECボタンによって変更できます。

サイクルの選択
 サイクル(充電)放電または放電>充電は、INCとDECボタンによって変更できます。

リチウムモード表示

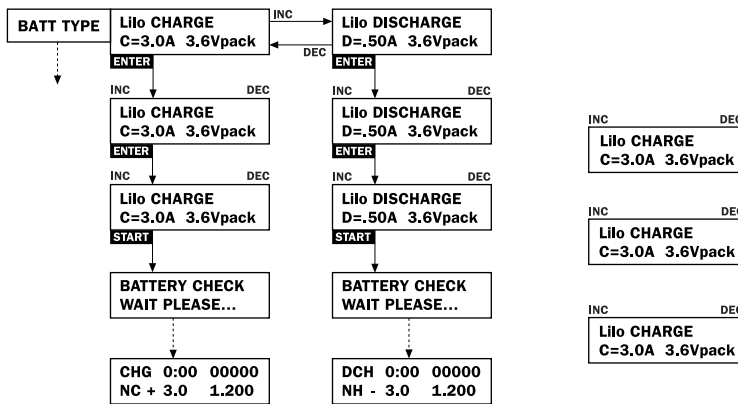

充電電流の選択
 充電電流は0.1Aから3.0AまでINCとDECボタンによって変更できます。1C以下で設定。

パックの選択
 パックの電圧を選択します。
 3.6, 3.7, 7.2, 7.4, 10.8, 11.1V/pack

放電電流の選択
 放電電流は10mAから500mAまでINCとDECボタンによって変更できます。

鉛電池モード表示

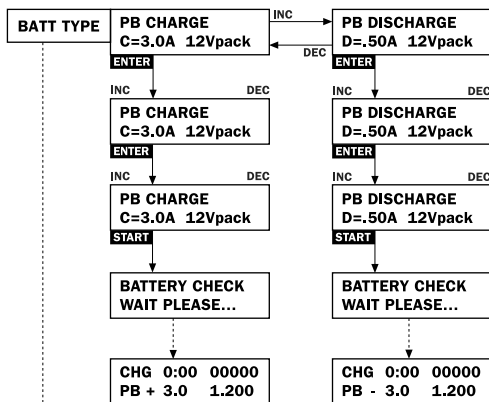

to NiCd charge

エラーメッセージ表示

- INPUT BATTERY VOLTAGE ERROR** 電源電圧が11.0Vと15Vの範囲にない。
- OUTPUT BATTERY REVERSE POLARITY** 充電するバッテリーが+-逆接されている。
- CHECK THE BATT OPEN CIRCUIT** 充電中のバッテリーの接続が外れています。
- NO BATTERY** 充電するバッテリーがありません。
- OUTPUT CIRCUIT PROBLEM** 充電状態の異常です。